

smartwares®

SH5-TSW-B

Wireless double wall switch, Funk-Doppelwandschalter, Dubbele draadloze muurschakelaar, Double interrupteur mural sans fil, Podwójny wyłącznik ścienny, Interruptor de pared doble inalámbrico,



Specifications:

Remote control battery: 3VDC, type CR 2032 (incl.)

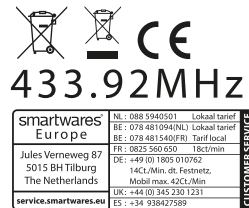

Country	Product Code	Local Tariff
NL	088 5940501	Lokaal tarief
BE	078 481540FR1	Lokaal tarief
DE	0825 560 550	Ulcocomm
DK	+49 10 1805 010762	
FR	14Cr/Min. dt. Festnetz	
UK	+44 10 345 230 1231	
ES	+34 938427589	

EN

FR

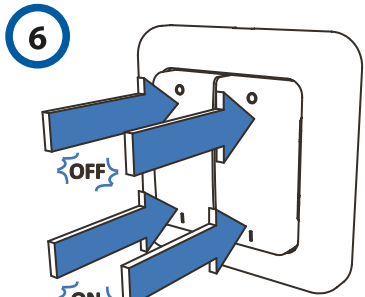
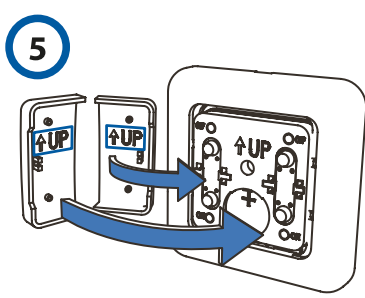
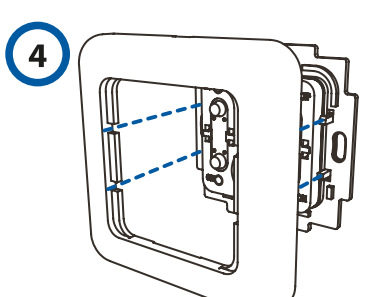
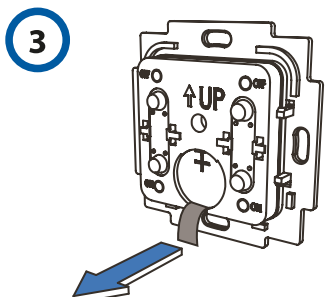
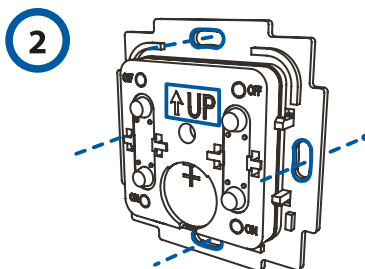
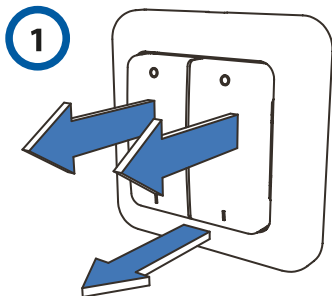

Installing the transmitter (SH5-TSW-B)

- First remove the push buttons and the frame from the mounting plate ①.
- Attach the mounting plate to the desired spot on the wall, using the supplied screws. Note the up arrow ②.
- Activate the battery by pulling out the tab ③.
- Place the frame back on the mounting plate, note the mounting tabs ④.
- Place the push buttons back on the mounting plate, note the up arrow ⑤.

Pairing/disconnecting the transmitter with/from a receiver

- Press and hold the button on the receiver for 3 seconds and then release it. During this operation the LED starts to blink. Your receiver is now switched into the pairing mode.
Attention: the LED should blink only after releasing the button. If the LED starts to blink while holding the button, there will be no pairing.
- Press the "I" / "ON" button on the transmitter ⑥ to pair it with a receiver. During this operation the LED on the receiver will light up. Press the "O" / "OFF" button on the transmitter ⑥ to disconnect it from a receiver. During this operation the LED on the receiver turns off.
- Repeat these steps for the other push button.

Operating receivers ⑥

- Press the "I" / "ON" button on the transmitter to turn on the receiver.
- Press the "O" / "OFF" button on the transmitter to turn off the receiver.

Operating a dimmer receiver.

- Press the "I" / "ON" button on the transmitter to turn on the dimmer on the last set dim level.
- Press the "O" / "OFF" button on the transmitter to turn off the dimmer.
- When the dimmer is turned on: briefly press the "ON" button to dim the light; press the "ON" button again to stop the dimming.

Disconnecting all links

- Press and hold the button on the receiver for 10 seconds.
- During this operation the LED starts to blink.
- When the LED on the receiver turns off, all links will be disconnected.

DE

PL

Sender (SH5-TSW-B) installieren

- Nehmen Sie zunächst die Tastfläche und die Blendrahmen von der Montageplatte ab ①.
- Installieren Sie die Montageplatte mit den mitgelieferten Schrauben an der gewünschten Stelle an der Wand. Beachten Sie den Aufwärts Pfeil ②.
- Aktivieren Sie die Batterie, indem Sie den Trennstreifen herausziehen ③.
- Setzen Sie die Blendrahmen auf die Montageplatte zurück, beachten Sie die Befestigungsösen ④.
- Setzen Sie die Tastfläche auf die Montageplatte zurück, beachten Sie den Aufwärts Pfeil ⑤.

Verbindung/Trennung des Empfängers mit einem/von einem Transmitter

- Drücken und halten Sie die Taste am Empfänger 3 Sekunden lang und lassen Sie sie wieder los. Während dieses Vorgangs beginnt die LED zu blinken. Ihr Empfänger wurde jetzt in den Verbindungsmodus geschaltet.
Achtung: Die LED darf erst nach der Freigabe blinken. Wenn die LED beginnt zu blinken, während die Taste noch gedrückt wird, wird keine Verbindung aufgebaut.
- Drücken Sie die „I“ / „EIN“-Taste am Transmitter, ⑥ um ihn mit dem Empfänger zu verbinden. Bei diesem Vorgang leuchtet die LED am Empfänger auf. Drücken Sie am Transmitter die „O“ / „AUS“-Taste, ⑥ um ihn vom Empfänger zu trennen. Bei diesem Vorgang erlischt die LED am Empfänger.
- Wiederholen Sie diese Schritte für die andere Drucktaste.

Bedienung der Empfänger ⑥

- Drücken Sie die „I“ / „EIN“-Taste am Transmitter, um den Empfänger einzuschalten.
- Drücken Sie die „O“ / „AUS“-Taste am Transmitter, um den Empfänger auszuschalten.

Bedienung eines Dimmer-Empfängers.

- Drücken Sie die „I“ / „EIN“-Taste am Transmitter, um den Dimmer auf dem zuletzt eingestellten Dimm-Niveau einzuschalten.
- Drücken Sie die „O“ / „AUS“-Taste am Transmitter, um den Dimmer auszuschalten.
- Wenn der Dimmer eingeschaltet wurde: Drücken Sie kurz die „EIN“-Taste, um das Licht zu dimmen, drücken Sie die „EIN“-Taste erneut, um den Dimmvorgang zu stoppen.

Pairing löschen (alle)

- Drücken und halten Sie die Taste am Empfänger 10 Sekunden lang.
- Während dieses Vorgangs beginnt die LED zu blinken.
- Wenn die LED am Empfänger erlischt, werden alle Verbindungen getrennt.

NL

ES

Instalatie zender (SH5-TSW-B)

- Verwijder eerst de drukknoppen en dan het frame van de montageplaat ①.
- Bevestig de montageplaat op de gewenste plek op de muur met de meegeleverde schroeven. Let op de pijl omhoog ②.
- Activeer de batterij door het lipje eruit te trekken ③.
- Plaats het frame terug op de montageplaat, let op de montagenokjes ④.
- Plaats de drukknoppen terug op de montageplaat, let op de pijlen omhoog ⑤.

De zender met een ontvanger koppelen of ontkoppelen

- Druk 3 seconden op de knop op de ontvanger en laat deze vervolgens los. Bij deze handeling gaat de LED knipperen. Uw ontvanger bevindt zich nu in de koppelmodus.
Let op! De LED mag pas knipperen na het loslaten. Als de LED gaat knipperen tijdens indrukken dan wordt er niet gekoppeld.
- Druk op "I" / "ON" ⑥ op de zender om deze te koppelen. Bij deze handeling gaat de LED op de ontvanger branden. Druk op "O" / "OFF" ⑥ op de zender om deze te ontkoppelen. Bij deze handeling dooft de LED op de ontvanger.
- Herhaal deze stappen voor de andere drukknop.

Een ontvanger bedienen ⑥

- Druk op "I" / "ON" op de zender om de ontvanger in te schakelen.
- Druk op "O" / "OFF" op de zender om de ontvanger uit te schakelen.

Dimmer ontvangers bedienen

- Druk op de zender op "I" / "ON" om de dimmer in te schakelen op de laatst ingestelde dimstand.
- Druk op de zender op "O" / "OFF" om de dimmer uit te schakelen.
- Wanneer de dimmer is ingeschakeld: druk op de zender kort op "I" / "ON" om het licht te dimmen; druk nogmaals op "I" / "ON" om het dimmen te stoppen.

Alle koppelingen ongedaan maken

- Druk 10 seconden op de knop op de ontvanger.
- Bij deze handeling gaat de LED knipperen.
- Zodra de LED dooft zijn alle koppelingen ongedaan gemaakt.

Installation de l'émetteur (SH5-TSW-B)

- Retirez d'abord le bouton-poussoir puis le cadre de la plaque de montage ①.
- Fixez la plaque de montage à l'endroit voulu sur le mur avec les vis fournies. Remarquez la flèche Haut ②.
- Activez la batterie en tirant sur la languette ③.
- Remettez le cadre en place sur la plaque de montage, remarquez les pattes de fixation ④.
- Remettez le bouton-poussoir en place sur la plaque de montage, remarquez la flèche Haut ⑤.

Liaison/dissociation de l'émetteur à un récepteur

- Maintenez le bouton du récepteur enfoncé pendant 3 secondes avant de le relâcher. Pendant cette opération, la DEL commence à clignoter. Votre récepteur est à présent en mode de connexion.
Attention : la DEL doit clignoter uniquement une fois le bouton relâché. Si la DEL commence à clignoter lorsque le bouton est enfoncé, aucune connexion ne se produira.
- Appuyez sur le bouton "I" / "ON" de l'émetteur ⑥ pour le connecter à un récepteur. Pendant cette opération, la DEL du récepteur s'allumera. Appuyez sur le bouton "O" / "OFF" de l'émetteur ⑥ pour le déconnecter d'un récepteur. Pendant cette opération, la DEL du récepteur s'éteindra.
- Recommencez ces étapes pour l'autre bouton-poussoir.

Utiliser les récepteurs ⑥

- Appuyez sur le bouton "I" / "ON" de l'émetteur pour mettre le récepteur en marche.
- Appuyez sur le bouton "O" / "OFF" de l'émetteur pour éteindre le récepteur.

Utiliser un récepteur gradateur.

- Appuyez sur le bouton "I" / "ON" de l'émetteur pour mettre le gradateur en marche au dernier niveau de gradation.
- Appuyez sur le bouton "O" / "OFF" de l'émetteur pour éteindre le gradateur.
- Lorsque le gradateur est en marche : appuyez brièvement sur le bouton "ON" pour baisser la lumière; appuyez à nouveau sur le bouton "ON" pour interrompre la gradation.

Déconnecter tous les liens

- Maintenez le bouton du récepteur enfoncé pendant 10 secondes.
- Pendant cette opération, la DEL commence à clignoter.
- Lorsque la DEL du récepteur s'éteint, tous les liens seront déconnectés.

Montaż nadajnika (SH5-TSW-B)

- Przed wszystkim należy wyjąć przyciski, a następnie ramkę płytki montażowej ①.
- Zamocować płytkę montażową w wybranym miejscu na ścianie za pomocą dołączonych wkrętów. Zwrócić uwagę na strzałkę skierowaną ku górze ②.
- Uruchomić baterię wyciągając kłapkę ③.
- Ponownie założyć ramkę na płytkę montażową zwracając uwagę na kląpki montażowe ④.
- Ponownie założyć przyciski na płytkę montażową zwracając uwagę na strzałkę skierowaną ku górze ⑤.

Kojarzenie/Odłączanie nadajnika z/od odbiornikiem

- Naciśnij i przytrzymaj przycisk na odbiorniku przez 3 sekundy, a następnie zwolnij go. W trakcie tej operacji kontrolka LED zaczyna migać. Odbiornik jest teraz przelączony na tryb łączenia.
Uwaga: Kontrolka LED powinna migać tylko po zwolnieniu. Jeśli kontrolka LED zacznie migać już w trakcie naciskania przycisku, wtedy nie będzie połączenia.
- Naciśnij przycisk „I” / „ON” na nadajniku, ⑥ aby połączyć z odbiornikiem. Podczas wykonywania tej czynności zaświeci się kontrolka LED na odbiorniku. Naciśnij przycisk „O” / „OFF” na nadajniku, ⑥ aby przerwać połączenie z odbiornikiem. Podczas wykonywania tej czynności kontrolka LED na odbiorniku zgaśnie.
- Powtórz te kroki dla każdego innego przycisku.

Użytkowanie odbiorników ⑥

- Aby włączyć odbiornik, naciśnij przycisk „I” / „ON” na nadajniku.
- Aby wyłączyć odbiornik, naciśnij przycisk „O” / „OFF” na nadajniku.

Użytkowanie odbiornika ściemniacza.

- Naciśnij przycisk „I” / „ON” na nadajniku, aby włączyć ściemniacz na ostatnio ustawionym poziomie ściemnienia.
- Naciśnij przycisk „O” / „OFF” na nadajniku, aby wyłączyć ściemniacz.
- Gdy ściemniacz jest włączony: na chwilę naciśnij przycisk „ON”, aby przyćmić światło; naciśnij przycisk „ON” ponownie, aby zatrzymać ściemnianie.

Rozłączanie wszystkich połączeń

- Naciśnij i przytrzymaj przycisk na odbiorniku przez 10 sekund.
- W trakcie tej operacji kontrolka LED zaczyna migać.
- Gdy kontrolka LED na odbiorniku zgaśnie, wszystkie połączenia zostaną rozłączone.

Instalación del transmisor (SH5-TSW-B)

- En primer lugar, extraiga el botón, y a continuación el marco, de la placa de montaje ①.
- Coloque la placa de montaje en el lugar de la pared que desee y fíjela con los tornillos proporcionados. Observe la flecha hacia arriba ②.
- Active la pila tirando de la pestaña ③.
- Vuelva a colocar el marco en la placa de montaje observando las pestañas de montaje ④.
- Vuelva a colocar el botón en la placa de montaje observando la flecha hacia arriba ⑤.

Conectar/desconectar el transmisor a un receptor

- Presione y mantenga el botón del receptor durante 3 segundos y suéltelo. Durante esta operación el LED comenzará a parpadear. El receptor pasará a modo conexión.
Atención: el LED solamente debe parpadear tras soltar el botón. Si el LED comienza a parpadear durante la pulsación no se producirá la conexión.
- Pulse el botón "I" / "ON" del transmisor ⑥ para conectarlo a un receptor. Durante la operación se encenderá el LED del receptor. Pulse el botón "O" / "OFF" del transmisor ⑥ para desconectarlo de un receptor. Durante la operación se apagará el LED del receptor.
- Repita estos pasos para los demás pulsadores.

Uso de receptores ⑥

- Pulse el botón "I" / "ON" en el transmisor para encender el receptor.
- Pulse el botón "O" / "OFF" en el transmisor para apagar el receptor.

Uso de un receptor regulador.

- Pulse el botón "I" / "ON" en el transmisor para encender el regulador con el último nivel de regulación establecido.
- Pulse el botón "O" / "OFF" en el transmisor para apagar el receptor.
- Quando esté encendido el regulador: pulse brevemente el botón "ON" para suavizar la luz; pulse de nuevo el botón "ON" para detener el suavizado.

Desconectar todas las conexiones

- Presione y mantenga el botón del receptor durante 10 segundos.
- Durante esta operación el LED comenzará a parpadear.
- Quando el LED del receptor se apague se desconectarán todas las conexiones.

SH5-TSW-B

Trádlös dubbel väggomkopplare, Trádlös dubbelveggbryter, Kablosuz ikili duvar anahtarları
Bezdrátový nástěnný dvojitý vypínač
Vezeték nélküli dupla fali kapcsoló,
Intrerupător perete wireless dublu,



- EN Go to www.smartwares.eu to obtain manuals, product information, images and the document of conformity
- DE Gehen Sie auf www.smartwares.eu, um Handbücher, Produktinformationen, Bilder und die Konformitätserklärung abzurufen.
- NL Ga naar www.smartwares.eu voor handleidingen, product informatie, afbeeldingen of het document van conformiteit
- FR Visitez www.smartwares.eu pour obtenir les modes d'emploi, les informations concernant les produits, les images et la documentation de conformité du produit
- PL Wejdź na stronę www.smartwares.eu, aby uzyskać instrukcje, informacje o produktach, zdjęcia oraz dokument zgodności
- ES Acceda a www.smartwares.eu para obtener manuales, información de productos, imágenes y la documentación de conformidad
- SV Gå till www.smartwares.eu för att hitta handböcker, produktinformation, bilder och deklARATIONEN om överensstämmelse
- NO Gå til www.smartwares.eu å få manualer, produktinformasjon, bilder og samsvarserklæring
- TR Kilavuzlara, ürün bilgilerine, resimlere ve uygunluk belgesine ulaşmak için www.smartwares.eu adresini ziyaret edin.
- CZ Pro získání návodů, informací o výrobku, obrázků a dokumentů o shodě navštivte stránku www.smartwares.eu
- H Ugorjon a www.smartwares.eu webhelyre a kézikönyvek, termékinformációk, képek és megfelelőségi dokumentumok letöltéséhez
- RO Accesază www.smartwares.eu pentru a obține manuale, informații ale produsului și documentul de conformitate

SV

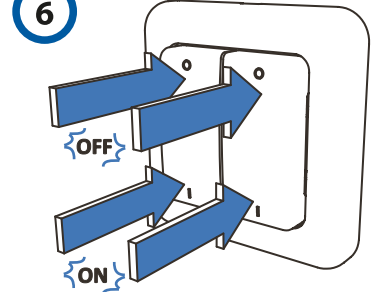
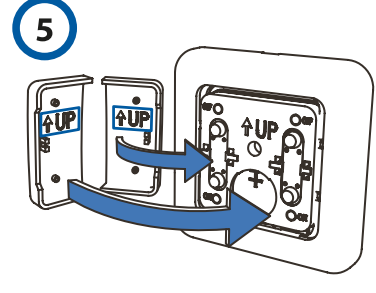
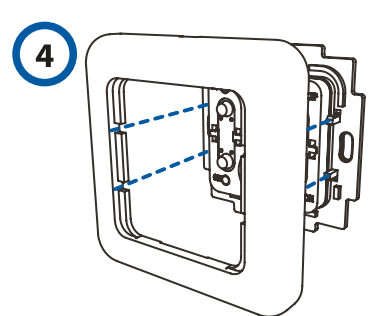
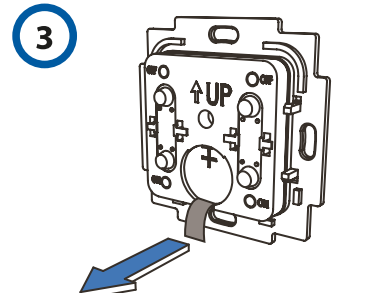
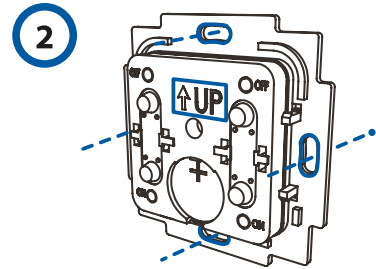
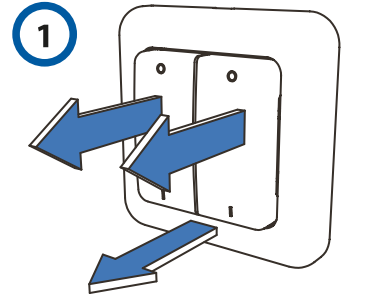

Installation av sändare (SH5-TSW-B)
 a. Ta först bort tryckknappen och sedan ramen till fästplattan ①.
 b. Skruva fast fästplattan på önskad plats på väggen med de medföljande skruvarna. Observera pilen som pekar uppåt ②.
 c. Aktivera batteriet genom att dra ut fliken ③.
 d. Sätt tillbaka ramen på fästplattan, observera fästfilkarna ④.
 e. Sätt tillbaka tryckknappen på fästplattan, observera pilen som pekar uppåt ⑤.

Länka/avlänka sändaren till en mottagare
 a. Håll in knappen på mottagaren i 3 sekunder och släpp den sedan. LED:n börjar blinka. Din mottagare är nu påslagen i länkningsläge.
Observera: LED:n ska endast blinka sedan du släppte knappen. Om LED:n börjar blinka medan knappen trycks in utförs ingen länkning.
 b. Tryck på knappen "I"/"ON" på sändaren ⑥ för att länka den till en mottagare. Under denna åtgärd tänds LED:n på mottagaren. Tryck på knappen "O"/"OFF" på sändaren ⑥ för att stänga av länken till mottagaren. Under denna åtgärd släcks LED:n på mottagaren.
 c. Upprepa dessa steg för andra tryckknappar.

Använda mottagare ⑥
 a. Tryck på knappen "I"/"ON" på sändaren för att slå på mottagaren.
 b. Tryck på knappen "O"/"OFF" på sändaren för att slå av mottagaren.

Använda en dimmer-mottagare.
 a. Tryck på knappen "I"/"ON" på sändaren för att slå på dimmern med den senast inställda dimmer-nivån.
 b. Tryck på knappen "O"/"OFF" på sändaren för att slå av dimmern.
 c. När dimmern är påslagen: tryck snabbt på knappen "ON" för att minska ljuset; tryck på knappen "ON" igen för att återställa ljuset.

Koppla bort alla länkar
 a. Håll in knappen på mottagaren i 10 sekunder.
 b. LED:n börjar blinka.
 c. När LED:n på mottagaren stängs av är alla länkar bortkopplade.

NO

Sender (SH5-TSW-B) installasjon
 a. Fjern først trykkknappen og deretter rammen til monteringsplaten ①.
 b. Fest monteringsplaten til ønsket punkt på veggen med de medfølgende skruene. Folg opp-pilen ②.
 c. Aktiver batteriet ved å trekke ut tabben ③.
 d. Sett tilbake rammen på monteringsplaten, legg merke til monteringsstabbene ④.
 e. Sett tilbake trykkknappen på monteringsplaten, legg merke til opp-pilen ⑤.

Tilkobling/frakobling av senderen til en mottaker
 a. Trykk og hold knappen på mottakeren i 3 sekunder, og slipp den igjen. Under denne operasjonen begynner LED-lyset å blinke. Mottakeren din slås nå til tilknytningsmodus.
OBES: LED-lyset skal bare blinke etter du slipper. Hvis LED-lyset begynner å blinke mens du trykker, vil det ikke skje noen tilkobling.
 b. Trykk på "I"/"ON"-knappen på senderen ⑥ for å koble den til en mottaker. Under denne operasjonen vil LED-lyset på mottakeren lyse. Trykk på "O"/"OFF"-knappen på senderen ⑥ for å koble den fra en mottaker. Under denne operasjonen vil LED-lyset på mottakeren slås av.
 c. Gjenta disse trinnene for andre trykkknapper.

Drift av mottakere ⑥
 a. Trykk på "I"/"ON"-knappen på senderen, for å slå på mottakeren.
 b. Trykk på "O"/"OFF"-knappen på senderen, for å slå av mottakeren.

Bruk av en dimmer-mottaker.
 a. Trykk på "I"/"ON"-knappen på senderen, for å slå på dimmeren på det siste dimmernivået.
 b. Trykk på "O"/"OFF"-knappen på senderen, for å slå av dimmeren.
 c. Når dimmeren slås på: trykk kort på "ON"-knappen for å dimme lyset; trykk på "ON"-knappen igjen for å stoppe dimming.

Frakobling av alle tilkoblinger
 a. Trykk og hold knappen på mottakeren i 10 sekunder.
 b. Under denne operasjonen begynner LED-lyset å blinke.
 c. Når LED-lyset på mottakeren slås av, vil alle linker kobles fra.

TR

Vericinin (SH5-TSW-B) monte edilmesi:
 a. Önce basmalı butonları ve çerçevesi montaj plakasından çıkarmak ①.
 b. Montaj plakasını, biriktire verilen vidalar kullanılarak, duvarda istediğiniz bir noktaya takın. Yukarı okuna dikkat edin ②.
 c. Şeridini dışarı çekerek pili etkinleştirin ③.
 d. Montaj girintilerine dikkat ederek, çerçevesi tekrar montaj plakasına yerleştirin, ④.
 e. Yukarı oka dikkat ederek, basmalı butonları tekrar montaj plakasına yerleştirin ⑤.

Verici ile alıcının birbirini ile eşleştirilmesi ve ayrılması
 a. Alıcı üzerindeki butona 3 saniye basılı tutun ve bırakın. Bu işlem sırasında LED yanıp sönmeye başlar. Alıcınız artık eşleştirme moduna geçmiş durumdadır. Dikkat: LED ancak butonu bırakıldıktan sonra yanıp sönmeye başlamalıdır. LED butonu basılı tutarken yanıp sönmeye başlarsa, eşleşme gerçekleşmeyecektir.
 b. Vericiyi, alıcı ile eşleştirmek için, verici ⑥ üzerindeki "I"/"ON/AÇIK" butonuna basın. Bu işlem sırasında alıcı üzerindeki LED ışığı yanacaktır. Vericiyi, alıcıdan ayırmak için, verici ⑥ üzerindeki "O"/"OFF/KAPALI" butonuna basın. Bu işlem sırasında alıcı üzerindeki LED ışığı sönecektir.
 c. Diğer basmalı butonlar/anahtarlar için, bu adımları tekrarlayın.

Alıcıların çalıştırılması ⑥
 a. Alıcıyı açmak için verici üzerindeki "I"/"ON/AÇIK" butonuna basın.
 b. Alıcıyı kapatmak için, verici üzerindeki "O"/"OFF/KAPALI" butonuna basın.

Bir dimmer (ışığı kısma) alıcısının çalıştırılması
 a. Dimmer'in son dim (kısık) seviyesinde açmak için, verici üzerindeki "I"/"ON/AÇIK" butonuna basın.
 b. Dimmer'i kapatmak için, verici üzerindeki "O"/"OFF/KAPALI" butonuna basın.
 c. Dimmer açıldığında: ışığı kısmak için kısa süre "ON/AÇIK" butonuna basın. Kısmalı işlemini sona erdirmek için tekrar "ON" düğmesine basın.

Tüm bağlantıların kesilmesi
 a. Alıcı üzerindeki butonu 10 saniye basılı tutun.
 b. Bu işlem sırasında LED yanıp sönmeye başlar.
 c. Alıcı üzerindeki LED söndüğünde, tüm bağlantılar kesilmiş olur.

CZ

Instalace vysílače (SH5-TSW-B)
 a. Nejprve odstraňte tlačítka a pak rámeček montážní destičky ①.
 b. Pomocí dodaných šroubků upevněte montážní destičku na požadované místo na stěně. Všímejte si šipky vzhůru ②.
 c. Aktivujte baterii vytažením pásky ③.
 d. Vyměňte rámeček na montážní destičce, všimněte si montážních úchytků ④.
 e. Nasadte zpět tlačítka na montážní destičku, všimněte si šipek ⑤.

Spárování/odpojení přijímače s vysílačem
 a. Na 3 sekundy stiskněte a přidržejte tlačítko na přijímači a pak jej uvolněte. Během této činnosti začne blikat LED. Váš přijímač je nyní připraven do režimu spárování.
Pozor: LED by měla blikat pouze po uvolnění. Pokud LED začne blikat během doby kdy tisknete tlačítko, přijímač se nespáruje.
 b. Stiskněte na vysílači tlačítko "I"/"ON" (ZAP) ⑥ a spárujte jej s přijímačem. Během činnosti se rozsvítí LED na přijímači. Stiskněte na vysílači tlačítko "O"/"OFF" (VYP) ⑥ a odpojte jej od přijímače. Během činnosti pohasne LED na přijímači.
 c. Opakujte tyto kroky pro všechna další tlačítka.

Ovládání přijímačů ⑥
 a. Stiskněte tlačítko "I"/"ON" (ZAP) na vysílači a zapnete přijímač.
 b. Stiskněte tlačítko "O"/"OFF" (VYP) na vysílači a vypnete přijímač.

Ovládání přijímačů ztlumení.
 a. Stiskněte tlačítko "I"/"ON" (ZAP) na vysílači a zapnete přijímač ztlumení na poslední nastavenou úroveň ztlumení.
 b. Stiskněte tlačítko "O"/"OFF" (VYP) na vysílači a vypnete ztlumení.
 c. Pokud je ztlumení zapnuté: krátce stiskněte tlačítko "ON" (ZAP) a ztlumte světlo; opětovným stiskem tlačítka "ON" (ZAP) ztlumení světla ukončíte.

Odpojení všech linek
 a. Na 10 sekund stiskněte a přidržejte tlačítko na přijímači.
 b. Během této činnosti začne blikat LED.
 c. Jakmile se LED na přijímači vypne, všechny linky budou odpojeny.

H

Transzmitter (SH5-TSW-B) felszerelése
 a. Először, távolítsa el a nyomógombokat, majd a rögzítő lemez keretét ①.
 b. Szerelje fel a falon kiválasztott helyre a rögzítő lemezt a mellékelt Activate the battery by pulling out the tab ②.
 c. Aktiválja az elemet a betét eltávolításával ③.
 d. Helyezze vissza a keretet a rögzítő lemezre, figyeljen a tartó peckekre ④.
 e. Helyezze vissza a nyomógombokat a rögzítő lemezre, figyeljen a felfelé mutató nyílra ⑤.

Transzmitter össze/szétkapcsolása a vevőegységgel
 a. Tartsa lenyomva a gombot 3 másodpercig a vevőn, majd engedje el. Ezen művelet során a LED elkezd villogni. Most a vevő már csatlakoztatás módban van.
Figyelem: a LED-nek csak a felengedés után kell villognia. Ha a LED a gomb lenyomva tartása közben kezd el villogni, akkor nem lesz csatlakoztatás.
 b. Nyomja meg a „I”/„BE” gombot az adóegységen ⑥ a vevőhöz való csatlakoztatáshoz. Ezen művelet során a vevőn lévő LED kigyullad. Nyomja meg a „O”/„KI” gombot az adóegységen ⑥ a vevőtől való lecsatlakoztatáshoz. Ezen művelet során a vevőn lévő LED kialszik.
 c. A másik nyomógombbal ismételje meg a fenti lépéseket.

A vevők működtetése ⑥
 a. Nyomja meg a „I”/„BE” gombot az adóegységen a vevő bekapcsolásához.
 b. Nyomja meg a „O”/„KI” gombot az adóegységen a halványított kikapcsolásához.

Halványítás funkcióval rendelkező vevő működtetése.
 a. Nyomja meg az „I”/„BE” gombot az adóegységen a halványításnak az utóljára beállított halványítási szinten való bekapcsolásához.
 b. Nyomja meg a „O”/„KI” gombot az adóegységen a halványító kikapcsolásához.
 c. Amikor a halványító be van kapcsolva: röviden nyomja meg a „BE” gombot a lámpa halványításához; nyomja meg újra a „BE” gombot a halványítás kikapcsolásához.

Összes csatlakoztatás leválasztása
 a. Tartsa lenyomva a gombot a vevőn 10 másodpercig.
 b. Ezen művelet során a LED elkezd villogni.
 c. Amikor a LED kigyullad, a vevő kikapcsol, az összes csatlakoztatás leválasztódik.

RO

Instalarea transmițătorului (SH5-TSW-B)
 a. Mai întâi scoateți butoanele de comandă și apoi rama plăcii de montaj ①.
 b. Plasați placa de montaj pe locul dorit de pe perete cu ajutorul șuruburilor furnizate. Observați săgeata de sus ②.
 c. Activați bateria trăgând de clapă ③.
 d. Repuneți rama pe placa de montaj, observați clapele de montaj ④.
 e. Repuneți butoanele de comandă pe placa de montaj, observați săgeata de sus ⑤.

Conectarea / deconectarea unui receptor la un transmițător
 a. Apăsăți și țineți apăsat butonul de pe receptor timp de 3 secunde și apoi eliberați-l. În timpul acestui procedeu LED-ul începe să pâlpâie. Receptorul este acum pornit în modul de conexiune.
Atenție: LED-ul trebuie să pâlpâie doar după eliberarea butonului. Dacă LED-ul începe să pâlpâie în timpul apăsării butonului, nu se va forma conexiunea.
 b. Apăsăți butonul "I"/"ON" de pe transmițător ⑥ pentru a-l conecta la receptor. În timpul acestui procedeu se va aprinde LED-ul de pe receptor. Apăsăți butonul "O"/"OFF" de pe transmițător ⑥ pentru a-l deconecta de la receptor. În timpul acestui procedeu se va stinge LED-ul de pe receptor.
 c. Repetați acești pași pentru celălalt buton de comandă.

Utilizarea receptoare ⑥
 a. Apăsăți butonul "I"/"ON" de pe transmițător pentru a porni receptorul.
 b. Apăsăți butonul "O"/"OFF" de pe transmițător pentru a opri receptorul.

Utilizarea unui receptor cu variator
 a. Apăsăți butonul "I"/"ON" de pe transmițător pentru a porni variatorul la ultimul nivel de tensiune
 b. Apăsăți butonul "O"/"OFF" de pe transmițător pentru a opri variatorul.
 c. Când variatorul este pornit: apăsați scurt butonul "ON" pentru a diminua lumina, apăsați butonul "ON" din nou pentru a opri variatorul.

Deconectarea tuturor conexiunilor
 a. Apăsăți și țineți apăsat butonul de pe receptor timp de 10 secunde.
 b. În timpul acestui procedeu LED-ul începe să pâlpâie.
 c. Când LED-ul de pe receptor se stinge, toate conexiunile vor fi deconectate.