

## BUTTONS AND CONNECTIONS

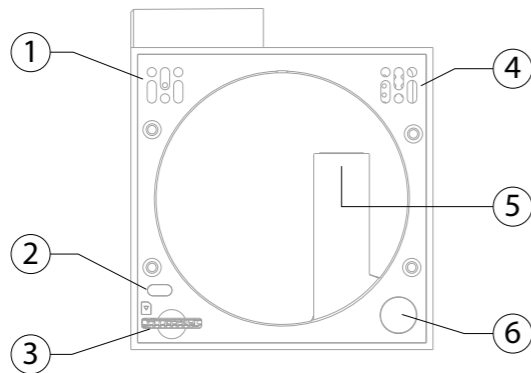

### 1. Built-in microphone

- To listen while live view or using the intercom
- To record audio

### 2. Indication LED

- LED will blink rapidly in RED while searching for a new connection
- LED will blink rapidly in BLUE while reconnecting
- LED will be solid RED while restarting
- LED will be solid BLUE while ON and connected

### 3. Micro SD slot

For Micro SD card, to be able to record (max. 128GB)

### 4. Built-in speaker

For talk back in 2-way intercom function

### 5. DC input

5V/1A Micro USB input

### 6. Reset button

To reset to factory settings

### Optional mounting

Using the mounting plate the HWC202PT can also be mounted on a wall or ceiling (video image can be adjusted/flipped)

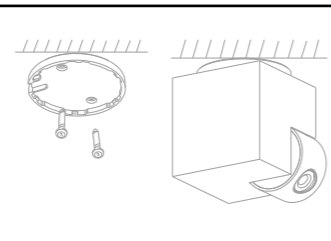

HWC 202PT  
 USER MANUAL

• GB • FR • DE • NL •

## INSTALLATION INSTRUCTIONS #1

**Warning:** Make sure the camera to be within range of the Wi-Fi network to ensure a successful connection between the camera and router.

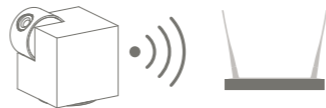

**Attention:** Assurez-vous que la caméra est à portée du réseau Wi-Fi afin d'assurer une connexion réussie entre la caméra et le routeur.

**Warnung:** Stellen Sie sicher, dass die Kamera in Reichweite des Wi-Fi-Netzwerks ist, um ein erfolgreiches Verbinden zwischen Kamera und Router sicherzustellen.

**Waarschuwing:** Zorg ervoor dat de camera zich binnen bereik van het Wi-Fi-netwerk bevindt om een goede verbinding tussen de camera en de router te garanderen.

### Wi-Fi Configuration instructions

1. Scan QR code to download and install "Caliber Smart Home"

### Instructions de configuration Wi-Fi

1. Scannez le code QR pour télécharger et installer « Caliber Smart Home »

### Anweisungen zur WLAN-Konfiguration

1. Scannen Sie den QR-Code, um „Caliber Smart Home“ herunterzuladen und zu installieren

### Wi-Fi-configuratie instructies

1. Scan QR-code om "Caliber Smart Home" te downloaden en te installeren



2. Sign in with cell phone number or email
2. Authentifiez-vous à l'aide de votre numéro de téléphone portable ou de votre adresse e-mail
2. Melden Sie sich mit Ihrer Handynummer oder E-Mail-Adresse an
2. Log in met je mobiel nummer of e-mail



3. Make sure the device on which the app is installed, is connected to the Wi-Fi network on which you want the camera to be too.
3. Assurez-vous que le périphérique sur lequel l'application est installée est connecté au réseau Wi-Fi sur lequel vous souhaitez également installer la caméra.
3. Stelle Sie sicher, dass das Gerät, auf dem die App installiert wird, mit dem Wi-Fi-Netzwerk verbunden ist, über das auch die Kamera funktionieren soll.
3. Zorg ervoor dat het apparaat waarop de app geïnstalleerd is verbonden is met het Wi-Fi netwerk waarmee de camera ook verbonden moet gaan worden.

## INSTALLATION INSTRUCTIONS #2

Once the camera is plugged in it will be powered ON and the indication LED will flash rapidly.

Une fois la caméra branchée, elle sera allumée et le voyant LED clignotera rapidement.

Wenn die Kamera eingesteckt ist, wird sie eingeschaltet (ON) und die Anzeige-LED blinkt schnell.

Nadat de camera van stroom voorzien wordt zal deze automatisch AAN gaan en zal de indicatie LED snel knipperen.

4. Click "+" at the up right corner to select and add the device.

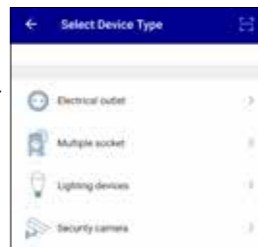

4. Cliquez sur «+» dans le coin supérieur droit pour sélectionner et ajouter le périphérique.

4. Klicken Sie auf "+" in der oberen rechten Ecke, um das Gerät auszuwählen.

4. Druk op de "+" in de rechter bovenhoek om een apparaat te kiezen en toe te voegen.

5. The APP will ask if the indication LED is flashing and if the startup tone was heard. Then click "next step".

If this is not the case, please reset the camera holding the reset-button for approx. 10 seconds.

5. L'APPLICATION demandera si la LED d'indication clignote et si la tonalité de démarrage a été entendue. Cliquez ensuite sur «étape suivante».

Si ce n'est pas le cas, veuillez réinitialiser l'appareil photo en maintenant enfoncé le bouton de réinitialisation pendant environ 10 secondes.

5. Die APP wird fragen, ob die Anzeige-LED blinkt und ob der Startup-Ton zu hören war. Dann klicken Sie auf "nächster Schritt".

Wenn dies nicht der Fall ist, dann setzen Sie die Kamera zurück, indem Sie die Reset-Taste ca. 10 Sekunden lang gedrückt halten.

5. De APP zal vragen of de indicatie LED knippert en of de opstarttoon gehoord is. Klik dan op "Volgende stap".

Mocht het niet het geval zijn, reset de camera dan dmv de reset-knop ca. 10 seconden in te houden.

6. Check if the Wi-Fi network is correct, fill in the corresponding password and confirm.



*Note that the password can only contain letters and numbers, no special characters.*

6. Vérifiez si le réseau Wi-Fi est correct, entrez le mot de passe correspondant et confirmez.

*Note que le mot de passe ne peut contenir que des lettres et des chiffres, aucun caractère spécial.*

6. Kontrollieren Sie, ob das Wi-Fi-Netzwerk das richtige ist, geben Sie das entsprechende Passwort ein und bestätigen Sie.

## SPECIFICATIONS

Image sensor	1/3inch 1080p CMOS sensor
Minimum illumination	0.01Lux/F1.2 (colour mode) 0.01Lux/F1.2 (B&W mode)
Lens/viewing angle	4 mm F2.0
Night vision	High Power LED with ICR, 10m IR distance
Compression Format	H.264 Main Profile
Max. Frame rate	1-25fps
Audio Input	Two way audio
Network Protocol	HTTP,DHCP,DNS,RTSP
WIFI	WiFi802.11b/g/n,
Storage mode	Local storage / client storage
Interface	Micro SD/TF, support up to 128GB SD
Pan-Tilt	0-350° / -75-75°
Motion detection	Support motion detection
Power	DC5V/1.5A
Power consumption	Rated power: 5.5W Max.
Working environment	Working Temperature -20-50°C
Camera size	58mm (L) x 64mm (W) x 68mm (H)
Installation	Standing or ceiling using mounting plate

### 1. PRODUCT DESCRIPTION

The camera is a Wi-Fi based item that can work with E.G Amazon Alexa by voice control. You can either control it with Android and iOS based APP by phone, anywhere, at any time. The latest information on this topic you can find online: [CALIBER.NL/calibersmarthome](http://CALIBER.NL/calibersmarthome)

### 2. FEATURES

- Works with Amazon Alexa by voice control
- Remote view and control via APP anywhere anytime
- Scene control: works with other smart products
- OTA upgrade supported

We are continuously improving/updates our products and product information. It's therefore possible that there is a slight difference between the description in this manual to the operation of the product. If something is different or not clear, always check our website for the most current version.

The (app) images and illustrations used are indicative and may vary per device and version

**GB** Caliber hereby declares that the item HWC202PT is in compliance with the essential requirements and other relevant provisions of Directive 2011/65/EU (RoHS) and 2014/53/EU (RED) **FR** Par la présente Caliber déclare que l'appareil HWC202PT est conforme aux exigences essentielles et aux autres dispositions pertinentes de la directive 2011/65/EU (RoHS) et 2014/53/EU (RED) **DE** Hiermit erklärt Caliber, dass sich das Gerät HWC202PT in Übereinstimmung mit den grundlegenden Anforderungen und übrigen einschlägigen Bestimmungen der Richtlinie 2011/65/EU (RoHS) und 2014/53/EU (RED) befindet. **IT** Con la presente Caliber dichiara che questo HWC202PT è conforme ai requisiti essenziali ed alle altre disposizioni pertinenti stabilite dalla direttiva 2011/65/EU (RoHS) e 2014/53/EU (RED) **ES** Por medio de la presente Caliber declara que el HWC202PT cumple con los requisitos esenciales y otras disposiciones aplicables o exigibles de la Directiva 2011/65/EU (RoHS) y 2014/53/EU (RED) **PT** Caliber declara que este HWC202PT está conforme com os requisitos essenciais e outras disposições da Directiva 2011/65/EU (RoHS) e 2014/53/EU (RED) **S** Härmed intygar Caliber att denna HWC202PT Pro står i överensstämmelse med de väsentliga egenskapskrav och övriga relevanta bestämmelser som framgår av direktiv 2011/65/EU (RoHS) och 2014/53/EU (RED) **PL** Niniejszym Caliber oświadczam, że HWC202PT jest zgodne z zasadniczymi wymaganiami oraz innymi stosownymi postanowieniami Dyrektywy 2011/65/EU (RoHS) i 2014/53/EU (RED) **DK** Undertegnede Caliber erklærer hermed, at følgende udstyr HWC202PT overholder de væsentlige krav og øvrige relevante krav i direktiv 2011/65/EU (RoHS) og 2014/53/EU (RED) **EE** Käesolevaga kinnitab Caliber seadme HWC202PT vastavust direktiivi 2011/65/EU (RoHS) ja 2014/53/EU (RED) põhioletule ja nimetatud direktiivist tulenevatelt teistelt asjakohastele sätetele. **LT** Šiuo Caliber deklaruoja, kad šis HWC202PT atitinka esminius reikalavimus ir kitas 2011/65/EU (RoHS) ir 2014/53/EU (RED) Direktyvos nuostatas. **FI** Caliber vakuuttaa täten että HWC202PT tyyppinen laite on direktiivien 2011/65/EU (RoHS) ja 2014/53/EU (RED) oleellisten vaatusten ja sitä koskevien direktiivien muiden ehtojen mukainen. **IS** Hér með lýsi Caliber yfir því að HWC202PT erí samræmi við grunnkröfur og aðrar kröfur, sem gerðar eru í lögum 2011/65/EU (RoHS) og 2014/53/EU (RED) **NO** Caliber erklærer herved at utstyret HWC202PT er i samsvar med de grunn-lygende krav og øvrige relevante krav i direktiv 2011/65/EU (RoHS) og 2014/53/EU (RED) **NL** Hierbij verklaart Caliber dat het toestel HWC202PT in overeenstemming is met de essentiële eisen en de andere relevante bepalingen van richtlijn 2011/65/EU (RoHS) en 2014/53/EU (RED)

## INSTALLATION INSTRUCTIONS #3

*Achtung: das Passwort darf nur aus Buchstaben und Ziffern bestehen. Sonderzeichen sind nicht erlaubt.*

- Controleer of het Wi-Fi netwerk het juiste is, vul het bijbehorende wachtwoord in en bevestig.

*Let op dat wachtwoorden alleen letters en cijfers mogen bevatten, geen speciale tekens.*

- The APP then will show an QR code on screen.

(1) hold this screen approx. 20 cm in front of the camera lens, maybe move it around a little, till a tone is heard.

(2) then confirm by clicking "I heard the beep".

- L'APPLICATION affichera alors un code QR à l'écran.

(1) maintenez cet écran pendant environ 20 cm devant l'objectif de la caméra, déplacez-le un peu, jusqu'à ce qu'une tonalité se fasse entendre.

(2) puis confirmez en cliquant sur «J'ai entendu le bip».

- Die APP zeigt dann einen QR-Code auf dem Bildschirm an.

(1) Halten Sie diesen Bildschirm ca. 20 cm vor die Kameralinse, eventuell bewegen Sie ihn etwas, bis ein Ton zu hören ist.

(2) bestätigen Sie dann durch Klick auf "Ich habe den Beep gehört".

- De APP zal dan een QR code op het display tonen.

(1) houdt het display op ca. 20 cm voor de lens van de camera, beweeg het misschien wat op en neer, tot een toon gehoord wordt.

(2) bevestig dan dmv de knop "Toon gehoord".

- The APP will connect the camera. Please wait patiently till the action is completed.

- L'APPLICATION va connecter la caméra. Attendez patiemment que l'action soit terminée.

- Die APP verbindet nun die Kamera. Bitte haben Sie etwas Geduld, bis der Vorgang abgeschlossen ist.

- De APP zal zich koppelen met de camera. Wacht geduldig tot deze handeling is voltooid.

- When the camera is successfully added you can give it a personal identification name and can choose which group you'd like it to be in.

- Une fois la caméra ajoutée avec succès, vous pouvez lui attribuer un nom d'identification personnel et choisir le groupe dans lequel vous souhaitez qu'elle se trouve.

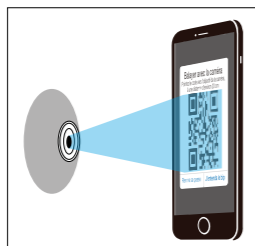

## INSTALLATION INSTRUCTIONS #4

- Wenn die Kamera erfolgreich hinzugefügt wurde, können Sie ihr einen persönlichen Identifikationsnamen geben und können auswählen in welcher Gruppe sie sein soll.

- Als het apparaat succesvol toegevoegd is, kun je deze voorzien van een persoonlijke identificatie naam en kiezen in welke groep deze toebehoort.

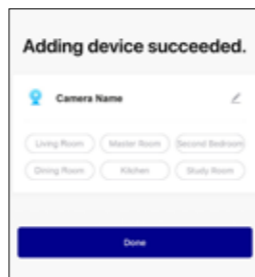

Through the APP the camera can be viewed and controlled remotely.

Some of the functions are e.g.:

- Live View (real time view)
- Playback (only if an SD card is installed and the camera is set to record)
- Record and screenshot (record the live feed or make a screenshot and save it to your mobile device)

**Note:** controls and functions can vary according to camera type/version and set settings.

Grâce à l'application, la caméra peut être visualisée et contrôlée à distance.

Certaines des fonctions sont par exemple:

- Vue en direct (vue en temps réel)
- Lecture (uniquement si une carte SD est installée et que l'appareil photo est configuré pour enregistrer)
- Enregistrement et capture d'écran (enregistrer le flux en direct ou faire une capture d'écran et l'enregistrer sur votre appareil mobile)

**Remarque:** les commandes et les fonctions peuvent varier en fonction du type / de la version de la camera et des paramètres définis.

Über die APP kann man die Kamera aus der Ferne einsehen und steuern. Einige der Funktionen sind z.B.:

- Live-Ansicht (Echtzeitansicht)
- Wiedergabe (nur wenn eine SD-Karte installiert ist und die Kamera auf Aufnahme eingestellt ist)
- Aufnahme und Screenshot (Livefeed aufnehmen oder einen Screenshot des Livefeeds aufnehmen und auf Ihrem mobilen Gerät speichern)

**Anmerkung:** die Steuerungen und Funktionen können je nach Kameratyp/-version und Einstellungen unterschiedlich sein.

Via de APP kan op afstand het camerabeeld bekeken en de camera bediend worden. Sommige van de functies zijn bijvoorbeeld.:

- Live View (realtime beeld)
- Opnamen (alleen als er een SD kaart geïnstalleerd is en de camera ingesteld is om opnamen te maken)
- Opnemen en foto (neem live beeld op of maak een foto en sla deze rechtstreeks op, op het mobile apparaat)



## INSTALLATION INSTRUCTIONS #5

**Let op:** bediening en functies kunnen variëren per cameratype/-versie en aangegeven instellingen.

### Remove device

To remove the camera from the APP and Wi-Fi network:

- Open the APP
- Click the icon in the upper right corner, and then click "Remove Device" button in the list
- When remove the device is successful, the LED will start to blink rapidly.

**Note:** The 'remove procedure' will clear the camera memory which means erasing all information about Wi-Fi network and configuration.

### Retirer l'appareil

Pour retirer la caméra du réseau APP et Wi-Fi:

- Ouvrez l'application
- Cliquez sur l'icône dans le coin en haut à droite, puis cliquez sur le bouton « Remove Device » (« Retirer l'appareil »)
- Une fois le retrait de l'appareil effectué avec succès, la caméra LED commence à clignoter rapidement.

**Remarque :** La « procédure de retrait » efface la mémoire Wi-Fi de la caméra, ce qui signifie qu'elle supprime toutes les informations relatives au réseau et à la configuration Wi-Fi.

### Gerät entfernen

So entfernen Sie die Kamera aus dem APP- und Wi-Fi-Netzwerk:

- Öffnen Sie die App
- Klicken Sie auf das Symbol rechts oben und danach auf die Taste „Gerät entfernen“
- Wenn das Gerät erfolgreich entfernt wurde, beginnt die LED schnell zu blinken.

**Hinweis:** Der „Entfernen-Vorgang“ löscht den WLAN-Speicher des Kamera. Dies bedeutet, dass alle Informationen über das WLAN-Netzwerk und die Konfiguration entfernt werden.

### Apparaat verwijderen

De camera verwijderen uit de APP en Wi-Fi-netwerk:

- Open de APP
- Klik op het pictogram in de rechterbovenhoek en klik vervolgens op de knop "Apparaat verwijderen" in de lijst
- Wanneer het apparaat succesvol is verwijderd, zal de LED beginnen met snel knipperen.

### Let op:

De 'verwijderingsprocedure' zal het geheugen van de camera wissen, wat betekent dat alle informatie over het Wi-Fi-netwerk en de configuratie wordt gewist.



## CALIBER SMART HOME - LIVING IN COMFORT -

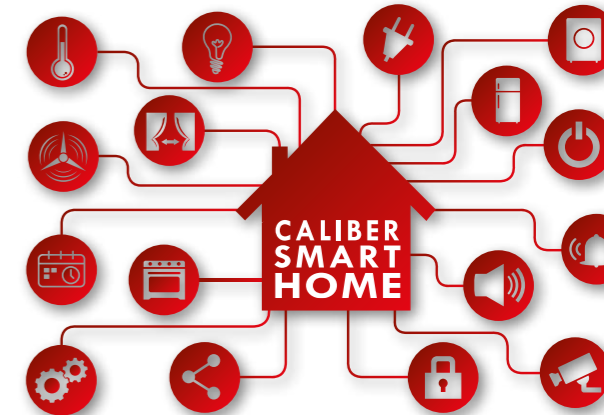

With 'Caliber smart home' products you can be sure everything is controllable with ONE APP. We chose to partner with Tuya, a platform for smart home products which allows great control; not just camera view but a whole range of possibilities

- Scheduler
- Scenario's (E.G: lights ON when camera detects movement)
- Combine products
- Share settings with the whole family
- See [caliber.nl/calibersmarthome](http://caliber.nl/calibersmarthome) for more info & demo's



Explore our growing number of smart home products



**CALIBER.NL/CALIBERSMARTHOM**  
FOR DEMO'S & INSTRUCTIONS